



Samson®
**Приемная установка
для сыпучих грузов**



СОДЕРЖАНИЕ

- 3 Установка на поверхности
- 4 Решение Samson®
- 5 Универсальное применение
- 6 Принцип работы
- 7 Контролируемая разгрузка
- 8 Конструкция приемного бункера и желоба
- 9 Конструкция Samson®
- 10 Контроль выделения пыли и запахов
- 11 Системы укрытия
- 12 Узел разгрузки
- 13 Варианты питателя
- 14 Гидравлический привод
- 15 Механический привод
- 16 Контрольноизмерительное оборудование
- 17 Электрическое управление
- 18 Сортировка и просеивание
- 19 Решения для складирования
- 20 Возможность подземного применения
- 21 Разгрузка вагонов
- 22 Сопутствующие продукты
- 23 Послепродажный сервис

Уникальная концепция

SAMSON Materials Handling Ltd. разработала концепцию устанавливаемого на поверхности питателя Samson® в ответ на потребность заказчика в мобильном решении для приема основных видов сыпучих грузов, таких как уголь и щебень непосредственно с самосвалов преимущественно при загрузке судов, когда стационарное решение не реализуемо.

При использовании питателя Samson® отпадает необходимость каких-либо рамп для автотранспорта и стационарных строительных конструкций. Эта концепция была довольно быстро расширена до проектов стационарных сооружений, где гибкость наземной установки являлась явным преимуществом



Питатель Samson® интегрированный с мобильным судовым погрузчиком принимает медную и золотую руды



Передвижной Samson® в карьере со встроенным классификатором принимает материал с самосвала



Разгрузка самосвалов с цементным клинкером в питатель Samson® с интегрированной системой фильтрации пыли



Два питателя Samson® принимают известняк фракции до 25 мм для системы обессеривания на электростанции в США.

Установка на поверхности



Наклонная секция питателя Samson® позволяет выгрузку на наземный конвейер



Samson® представляет собой компактное решение для нового известкового завода. Комбинируя горизонтальный транспортер с ковшовым элеватором для подъема песка в силос, все оборудование может быть установлено на поверхности, тем самым возможно избежать сложностей и расходов, связанных с приемками и подземными бункерами.

- Без глубоких приемков
- Без подземных бункеров
- Без дорогих строительных работ
- Гибкость в выборе места установки
- Цельная интегрированная машина
- Прием материала непосредственно с автотранспорта
- Прием материала непосредственно с бульдозеров
- Возможность промежуточного накопления
- Быстрая разгрузка автотранспорта
- Контролируемая разгрузка
- Транспортировка сухих и пыльных материалов
- Сокращение пылеобразования
- Транспортировка влажных и налипающих материалов
- Без риска сводообразования и закупорки
- Сокращение энергопотребления
- Простой доступ для обслуживания
- Простой доступ для очистки
- Надежный в эксплуатации
- Проверенные референции по всему миру



На данной цементной помольной установке три питателя Samson® на приеме сыпучих грузов обеспечивают прием клинкера и добавок для всего завода

Экономичное решение

Ниже показано традиционное решение с подземным приемным бункером с глубоким приемным приямок и наклонным ленточным транспортером для подъема материала из бункера и передачи в производственный процесс.

Для этого решения требуются постоянные и дорогостоящие строительные работы, и нет возможности переноса при расширении завода.

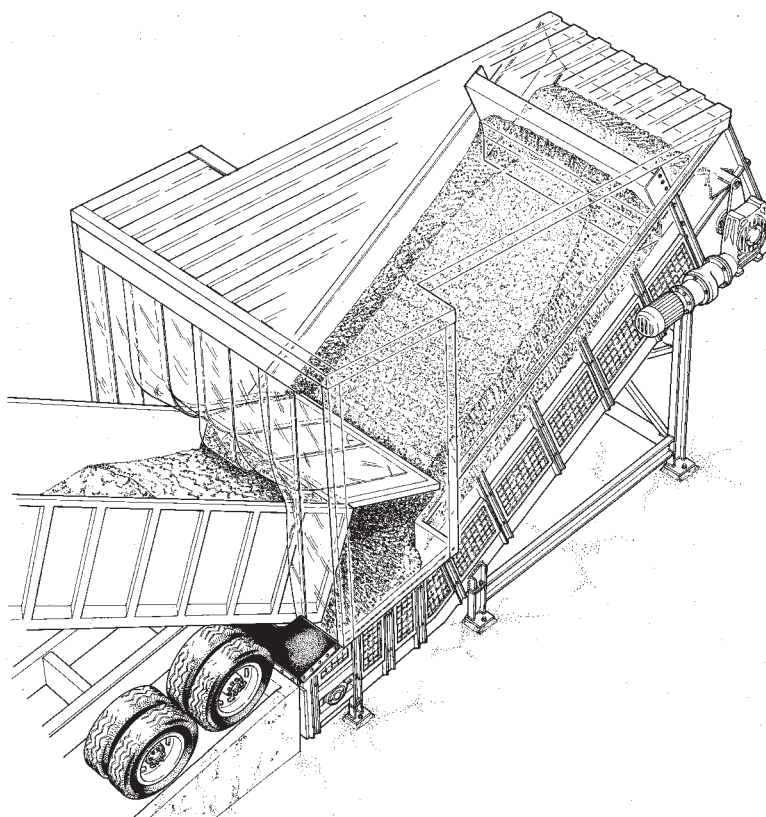
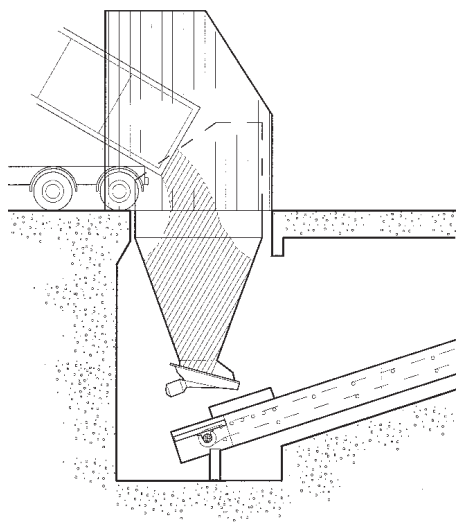

Пункт приема сыпучих грузов с грузовиков с питателем Samson®



Широкая конструкция с комбинацией металлических планок и ленты позволяет грузовику при малой высоте слоя материала разгружать непосредственно в приемный отсек с очень малой въездной рампой

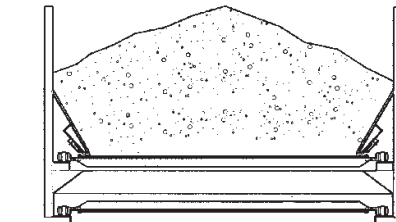

Конструкция с широкой лентой исключает сводообразование

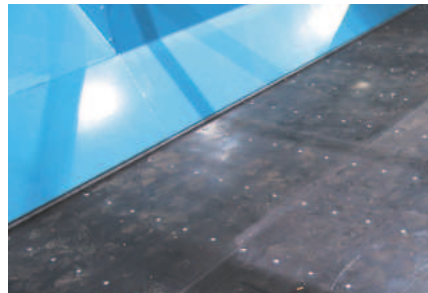

Широкая комбинированная металлоленточная конструкция объединяет в себе прочность металлического питателя с чистотой ленточного транспортера. Поскольку глубина слоя материала меньше ширины ленты, сводообразование и зависание материала, характерное для традиционных трапециевидных бункеров полностью исключено и таким образом гарантирована надежная разгрузка.



Подвижное боковое уплотнение удерживает крупные частички материала, в то время как приподнятый рант ленты удерживает просочившуюся через уплотнение просыпь от попадания в цепь.

На протяжении многих лет интенсивно разрабатываемое боковое уплотнение обеспечивает сохранение материала внутри бункера транспортера и не допускает просыпа.



Цепь проходит вне потока материала

Конструкционный принцип

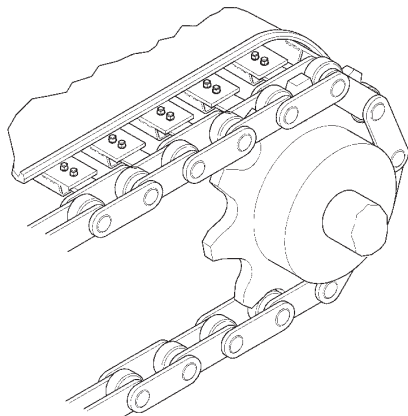

Трапециевидные металлические планки, установленные на каждом звене цепи, обеспечивают максимальную поддержку при минимальном диаметре приводной звездочки.

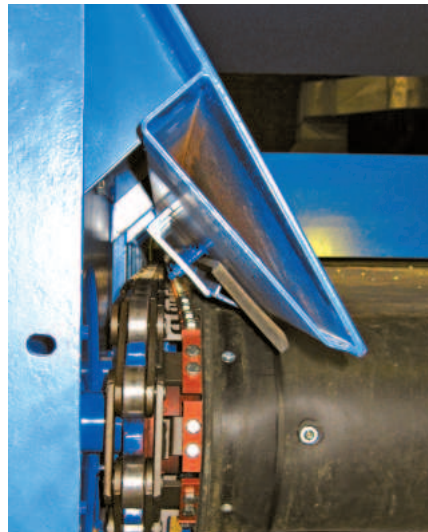

Подвижное боковое уплотнение с внешним рантом ленты.



Металлические планки несут весовую нагрузку



Нагрузка ложится на ролики цепи.

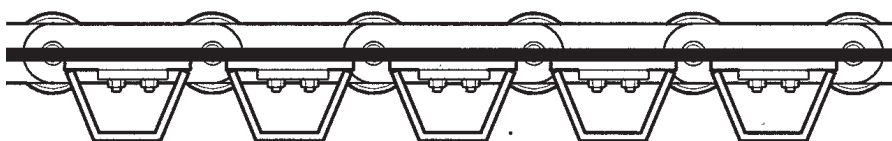

Горизонтальное полотно транспортера с болтами цепи и приклепанными металлическими планками



Питатель Samson® принимает битое стекло на утилизацию

Принцип работы

Материал поступает с самосвала в бункер питателя Samson® за счет поступательного движения металло-ленточного полотна транспортера. Принцип работы может быть разделен на три этапа, проиллюстрированные ниже.

Этап А:

Первый грузовик подъезжает и разгружает материал на движущееся полотно питателя Samson®. Поступательным движением полотна материал разгружается с грузовика.

Этап В:

После опорожнения грузовик отъезжает от питателя Samson® и материал из питателя равномерно разгружается на следующий транспортер. Материал движется вперед и, таким образом, освобождается приемная часть питателя.

Этап С:

После отбытия первого грузовика второй грузовик выходит на позицию. В это время полотно питателя Samson® обнажило приемный участок и готово к приему содержимого нового грузовика.

И так далее....

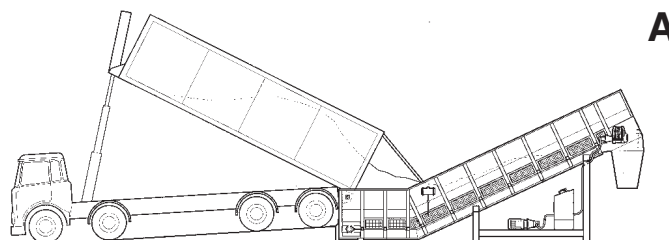

Материал вытягивается в пустой бункер питателя Samson® поступательным движением металло-ленточного полотна

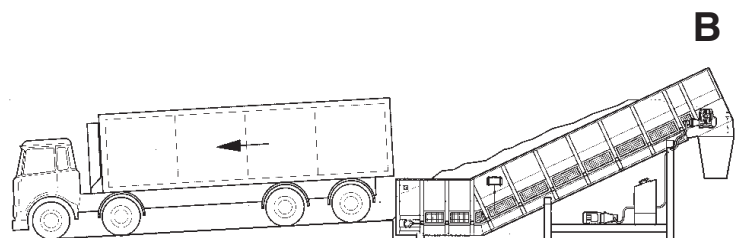

Содержимое грузовика полностью переходит в бункер питателя Samson®

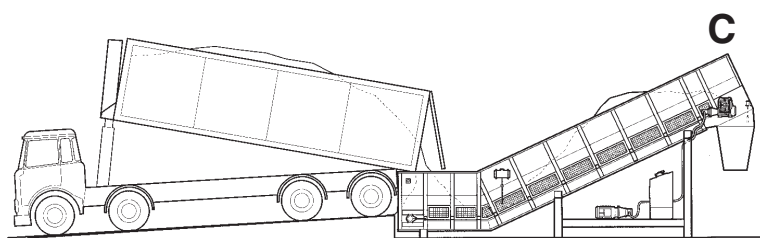

Во время маневрового цикла грузовиков питатель Samson® опорожняет свой бункер и готов принять следующий груз



Материал внутри бункера питателя Samson® может иметь различную высоту слоя по всей длине бункера

Контролируемая выгрузка



Ограничительный скребок контролирует высоту слоя на входе в разгрузочную головку питателя Samson®

Когда грузовиком или экскаватором материал загружен в Samson®, его уровень варьируется от 0 до 100% по длине машины.

Поскольку производительность пропорциональна высоте слоя материала и скорости транспортировки, необходимо регулировать высоту материала таким образом, чтобы производительность было возможно контролировать только за счет изменения скорости полотна.

Ограничительный скребок обеспечивает постоянную высоту слоя на выгрузке путем среза вершук в бункер и позволяет достичь практически управляемой производительности.

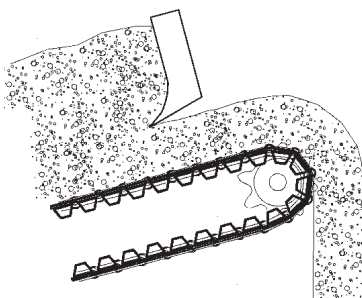

Роторный рыхлитель обеспечивает дозированную подачу влажной глины

При работе с крайне налипающими материалами роторный рыхлитель, изображенный справа, формирует равномерные транспортабельные куски.



Samson® с изогнутым корпусом и параллельным приемным бункером (ширина 3 м) принимает битое стекло с самосвалов или экскаваторов

Конструкция приемного бункера и желоба

Конструкция с изогнутым корпусом обеспечивает практически горизонтальный загрузочный участок для приема материала с самосвалов, что до максимума увеличивает принимаемый объем и исключает опасность удара задним откидным бортом грузовика.

При загрузке исключительно экскаватором, конструкция прямого корпуса достаточна для обеспечения промежуточного объема.

При работе с грузовиками высота ramпы определяют вместимость питателя Samson® и таким образом время, необходимое для разгрузки одного грузовика.

Рис. А показывает стандартную ramпу, обеспечивающую приемную мощность около 10 т.

Рис. В показывает приподнятую ramпу, позволяющую увеличить приемную мощность, сократить время разгрузки грузовика и увеличить общую производительность.

При работе с грузовиками различных конструкций используется универсальный дизайн для грузовиков, обеспечивающий полную гибкость.



Samson® с прямым корпусом и расширенным приемным бункером (ширина 4,5 м) принимает суглинки с экскаватора

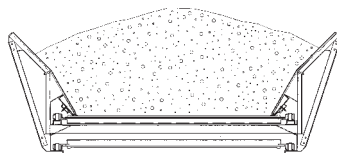

Приемный бункер расширенный с 4.0 до 6.0 м

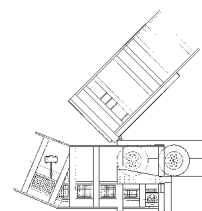

Универсальный приемный бункер для всех видов грузовиков

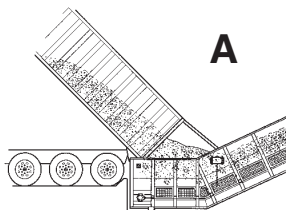

Стандартная ramпа

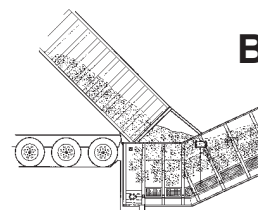

Повышенная ramпа для приемного бункера с большим объемом



Массивный питатель-конвейер Stormajor® BF1627W принимает габро породу для перегрузки на баржи, производительность 1.000 т/ч

Конструкция питателя Samson®

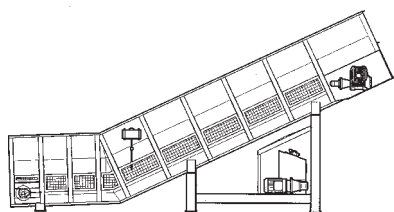

Samson® MF380

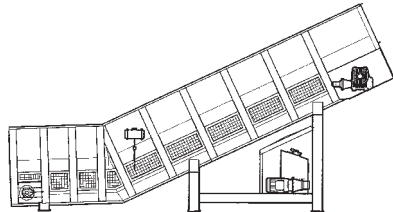

Samson® MF450

Модификации питателя Samson® в порядке увеличения нагрузки на цепь

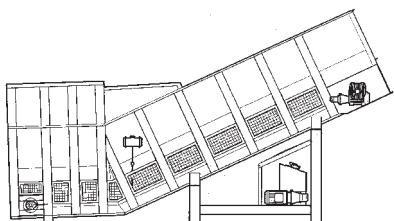

Samson® MF800

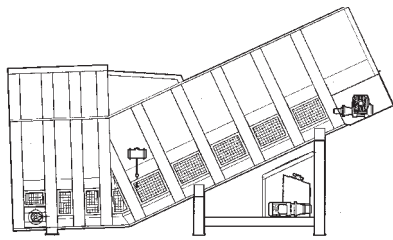

Samson® MF1600

Питатель Samson® имеет пять базовых моделей различающихся по силе натяжения цепи.

Samson® MF380 для легких материалов и малой производительности.

Samson® MF450 с коротким шагом цепи идеально подходит для передвижного использования при средней производительности, где необходима минимальная высота доступа.

Samson® MF800 для непрерывного применения при работе с тяжелыми минеральными рудами, где решающим критерием является постоянная работоспособность.

Samson® MF1600 для чрезвычайно трудных производственных задач, включая транспортировку несортированных материалов, при сложных эксплуатационных условиях.



Питатель Samson® с изогнутым корпусом и полным укрытием, включая аспирационные фильтры, на приеме цементного клинкера

Контроль выделения пыли и запахов

Питатель Samson® является идеальным решением для приема сухих и пыльных материалов, когда существует реальная опасность пылевывбросов.

Практически отсутствует свободное падение материала, и поток материала из грузовика равномерно затягивается в желоб транспортера, не давая частичкам отделиться. Таким образом, удастся устранить пылевывделение у его источника.

Только при работе с самыми пыльными материалами (как, например, цементный клинкер) необходимо предусматривать аспирацию, но и в этих случаях объемы воздуха минимальны. Как правило, требуется лишь 25% объема аспирируемого воздуха, по сравнению с традиционным бункером. Так что экономический эффект ощутим не только в капитальных инвестициях, но и в эксплуатации.



Контролируемый поток материала в питатель

В традиционном подземном бункере свободное падение материала освобождает частички и формирует вытесненный воздушный поток с высокой скоростью.

Вытесненный воздух с высокой скоростью выбрасывает частички материала из бункера, формируя летучую пыль, оказывающую негативное влияние на окружающую среду, здоровье и безопасность.

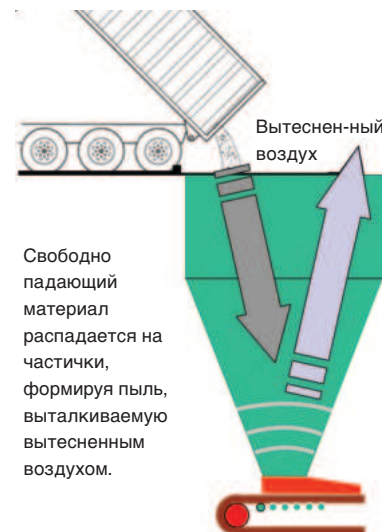

Свободно падающий материал распадается на частички, формируя пыль, выталкиваемую вытесненным воздухом.

Традиционный подземный бункер



Результирующее пылевывделение



Укрытие питателя Samson®, интегрированное в углеобогатительную фабрику на приеме несортированного материала с близлежащего карьера

Системы укрытия



Укрытие с вытяжкой для дурно пахнущих материалов



Частичное укрытие питателя из полихлорвинилового материала



Укрытие с расширенным раструбным въездом для больших карьерных самосвалов



Полное укрытие со съемным входным занавесом, но без вытяжки

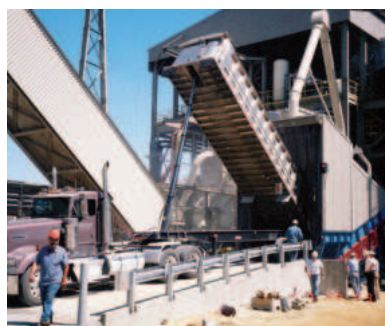

Полное укрытие с трубной вытяжкой

Постоянное укрытие из профильных стальных листов, прикрепляемых к стальной раме, крепится к раме питателя. Укрытие исключает необходимость в отдельном или дополнительном здании, следовательно, меньше расходов и больше гибкости.

Укрытие может быть поставлено в пакетах и собрано на месте, или изготовлено локально по рабочим чертежам Samson®.



Сдвоенный поверхностный питатель Samson® разгружает на обычный ленточный транспортер под углом 90° с параллельной точкой



Приём синтетического гипса



Подача синтетического гипса из питателя на горизонтальный конвейер

Узел разгрузки

Параллельная разгрузочная головка устраняет опасность зависания и сводообразования при работе с налипшими материалами, и всегда является предпочтительным решением, если позволяют условия установки.

Если отходящий транспортер идет параллельно питателю, то центральная разгрузка является единственным решением, но, в общем, это решение менее компактно и требует большей разгрузочной высоты.



Питатель Samson® с центральной разгрузочной головкой на параллельно расположенный транспортер

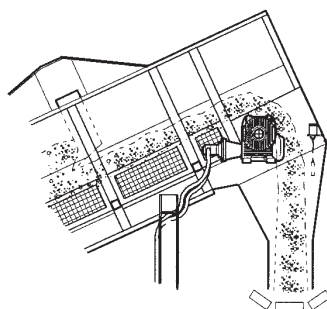

Параллельная разгрузочная точка для передачи под углом 90°.



Стандартный желоб питателя Samson® ограничивается выходным фланцем на этом уровне.

Центральная разгрузочная головка



Контролируемая подача через вибропитатель в ленточный конвейер



Ленточный питатель передает материал в ковшовый элеватор

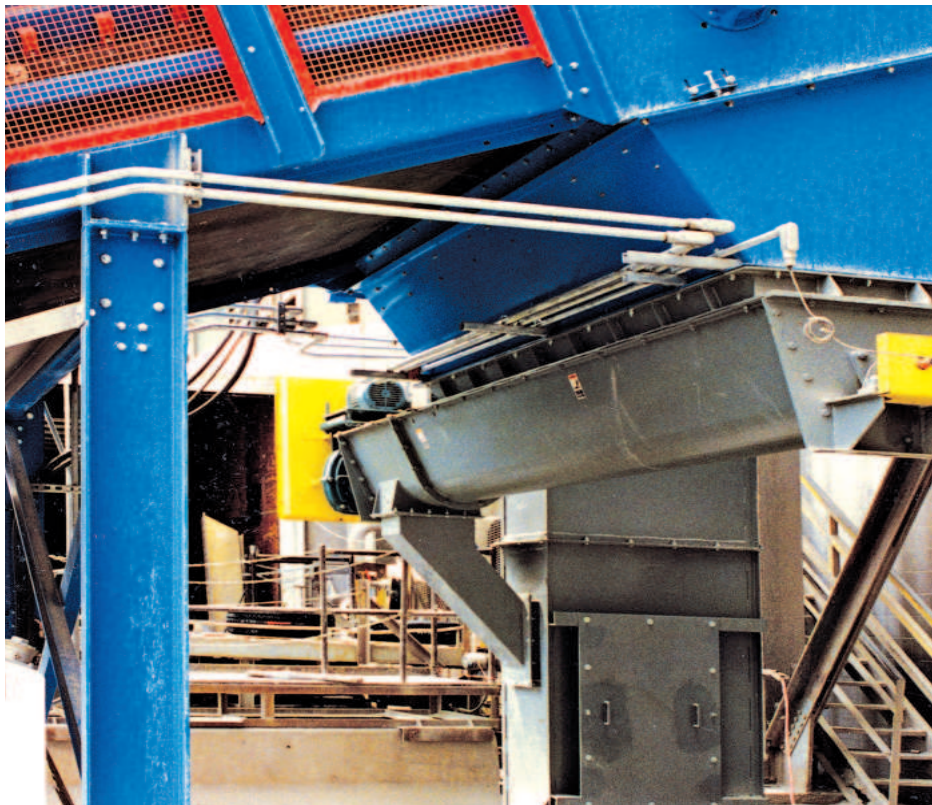

Одинарный шнек обеспечивает дозированную подачу в ковшовый элеватор

Варианты питателя



Двойной шнек дозирует материал в винтовой насос

Для полностью контролируемой разгружающей производительности вплоть до нескольких кубометров в час необходимо дополнительное оборудование.

При использовании головки течи питателя Samson® в качестве маленького бункера, разгрузка материала регулируется с помощью уровневого датчика, включающего или выключающего двигатель и, таким образом, обеспечивающего постоянный уровень материала в тече.

В целом не используется при наличии ограничительного скребка, за исключением специальных условий.



Вибропитатель с наклонным ситом для отсеивания крупнокускового материала



Вибропитатель обеспечивает равномерную подачу на наклонный ленточный транспортер

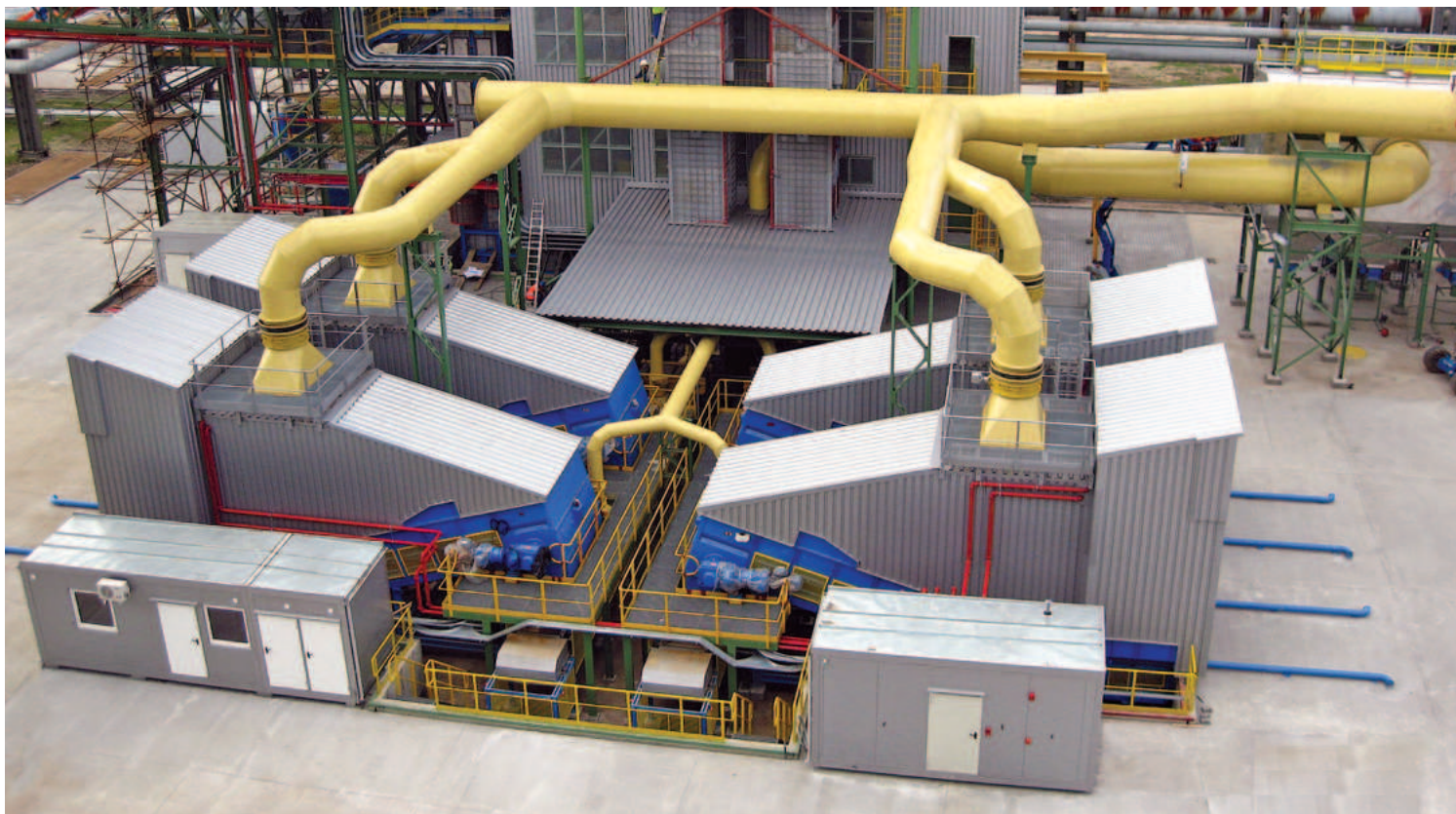

Четыре питателя Samson® для разгрузки альтернативных топлив на крупной электростанции

Альтернативные топлива

С целью соблюдения обязательств по рациональному использованию природных ресурсов крупными энергопотребителями, такими как цементные заводы, используются возобновляемые источники энергии, такие как древесная щепа и прочие отходы для взаимозачета углеродного следа.

Питатель Samson® идеально подходит для приёма подобных продуктов с его способностью перерабатывать почти все сыпучие грузы, сравнительной простотой в установке, сокращенных капитальных и эксплуатационных расходах и простоте в переустановке.



Прием древесных пеллет на пивоваренном заводе



Разгрузка трейлеров больших объемов с движущимся полом



Принцип пластинчато-ленточного питателя 3-х метровой ширины идеален для трудно-обрабатываемых грузов



Питатель Samson® серии MF16 с двойными косозубыми коническими передачами расположенными по обоим сторонам ведущего вала

Привода питателей



Высокоэффективная косозубая коническая передача с первичной понижающей передачей



Прямо соединенный гидравлический мотор с локальной или удаленной гидравлической установкой, позволяющей расположить электромотор и панель контроля в легкодоступных местах.

Питатели Samson® в большинстве своем поставляются с прямо соединенными к ведущему валу

электромоторами и коническими зубчатыми передачами.

Для энергоёмких приложений могут предлагаться двойные или гидравлические привода.

Сертификация по стандарту АTEX может быть предоставлена по требованию.

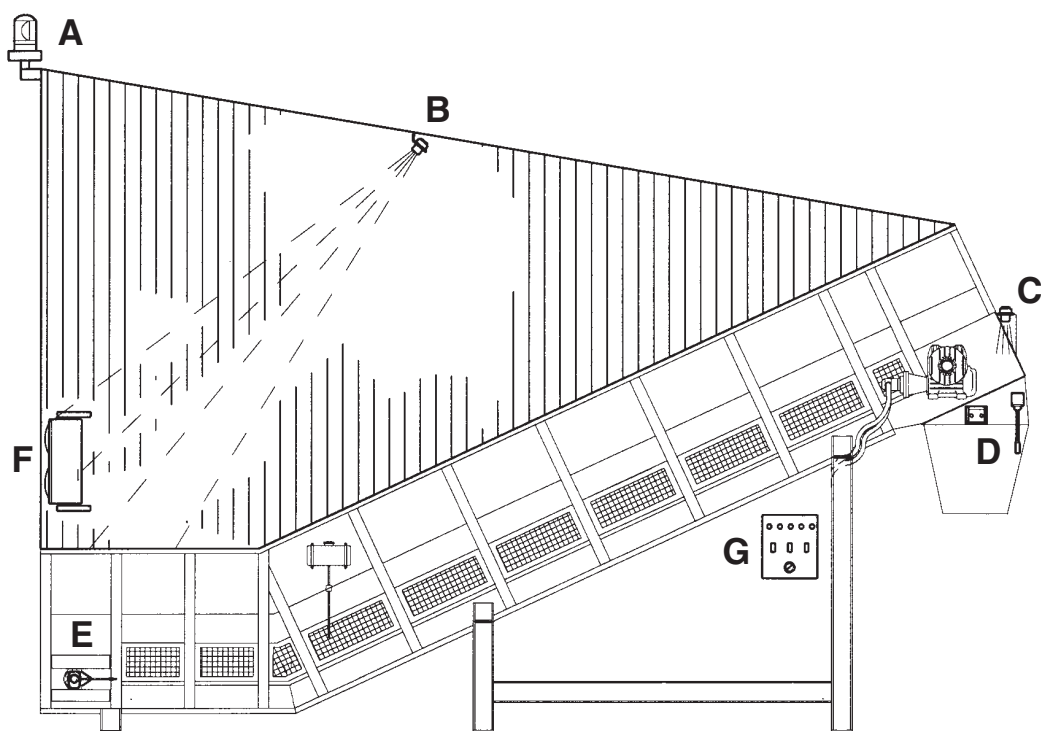

Контрольно-измерительное оборудование

Для надежной работы и защиты питателя Samson® используется разнообразное контрольно-измерительное оборудование, устанавливаемое на питателе.

A - Вращающийся предупредительный маячок, соединенный с системой мониторинга привода, предупреждает о приближающемся переполнении и сообщает оператору о необходимости приостановить загрузку.

B - Ультразвуковой детектор, сообщающий о приближении грузовика к питателю Samson® и запускающий последовательность машин, следующих по технологической цепочке.

C - Если разгрузочная головка питателя Samson® выполняет роль бункера для последующего транспортера, то этот детектор соединен с двигателем и дает сигнал запуска при низком уровне и сигнал остановки при высоком уровне материала, как это показано на диаграмме справа.

D - Детектор блокировки течи останавливает питатель Samson® при перегрузке или зависании материала

E - Система защиты гидробака для сдерживания электромотора при повышении температуры жидкости или при понижении ее уровня.

F - Сенсор вращения на натяжной оси для остановки привода в случае отсутствия вращения.

G - Сигнал для контроля входящего транспорта для сообщения о готовности машины или о количестве или сорте необходимого материала.

H - Контрольный шкаф, установленный на машине, и система аварийного выключения. Инструменты в основном поставляются в незакрепленном виде, но с крепежом для установки на питателе или течке.

Детектор уровня заполнения течи для контроля вытяжки при использовании вспомогательного вытяжного питателя или отходящего транспортера, когда он используется для вытяжки.



Сигнальная система для контроля работы грузовиков

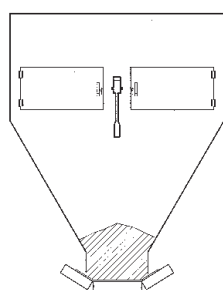

Питатель Samson® запускается при низком уровне и останавливается при высоком уровне

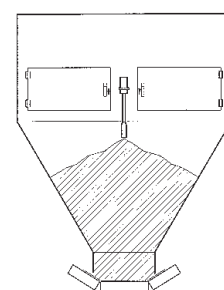



Пульт управления на питателе с устройством регулировки двигателей.

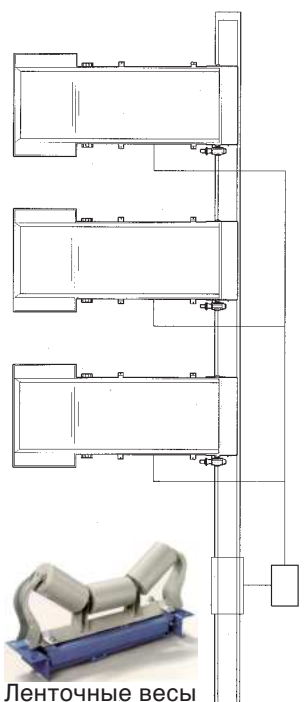

Ленточные весы



Модули частотного регулирования скорости, установленные на питателе Samson®, но соединенные с удаленным пультом управления

Устройства управления

Регулируемая производительность разгрузки

Для контроля разгрузочной производительности питателя Samson®, использующего ограничительный скребок, необходимо регулировать скорость привода ленты.

Для механического привода необходимо установить частотный преобразователь для регулирования скорости мотора и, следовательно, скорости ленты. При зафиксированном ограничительном скребке производительность пропорциональна скорости ленты.

Для гидравлического привода необходимо установить электронное устройство сопряжения, позволяющее дистанционно регулировать скорость с помощью сигнала в 4-20 мА.

Системы сопряжения

Постоянно установленный питатель Samson® соединяется с центральным управлением завода для связи с другим оборудованием.

Samson® может быть поставлен с контрольной панелью ПЛК, установленной на питателе и необходимой системой

коммуникации с центральной системой управления завода. Также возможна комплектация только контрольно-измерительным оборудованием, таким как преобразователь частот, который может быть индивидуально соединен с системой управления заказчика расположенной в центре управления завода.

Системы смешивания

В случае необходимости смешивания и гомогенизации нескольких различных материалов на один отходящий транспортер, применяются комбинированные питатели Samson®, каждый из которых принимает один вид материала. Питатели могут быть соединены с центральным управлением и настроены на разгрузку с заданной пропорцией по отношению к суммарному потоку материала, измеряемому ленточными весами на отходящем транспортере.

Оборудование управления поставляется в незакрепленном виде и монтируется на месте, или в комплекте со всем контрольным оборудованием мотора и редуктора, или же в виде пульта управления, соединенного только с центральным распределительным устройством двигателя.



Сдвоенная роторная дробилка принимает с питателя Samson® несортированный известняк из карьера для дробления и последующей передачи на ленточный транспортер

Сортировка и просеивание

Питатель Samson® может быть поставлен с оборудованием для дробления или просеивания для регулировки фракции материала перед передачей на следующий транспортер. Поставка может быть осуществлена в стандартном комплекте или с инжинирингом для привязки питателя к оборудованию, приобретенному заказчиком самостоятельно.

На стационарных установках питатель Samson® может быть интегрирован в существующие здания, как на иллюстрации справа, где осуществляется приемка известняка с большегрузных карьерных самосвалов.



Питатель Samson® с виброситом для отсева крупнокускового материала перед передачей на следующей транспортер



Известняк из карьера фракции до 800 мм



Питатель Samson® серии MF08 обеспечивает 100 м³ рабочего складирующего объема для альтернативного топлива на цементном заводе

Решения по текущему складированию



Увеличенная наклонная секция питателя для повышения складирующего объема или увеличения высоты передачи материала



Питатель Samson® является оптимальным решением для текущего складирования с вместимостью до 200 тонн, для сложных материалов, склонных к зависанию и сводообразованию в традиционных силосах.

Проиллюстрированные выше и справа питатели Samson® нормального типа с горизонтальной загрузочной и наклонной разгрузочной секцией, имеют вместимость, ограниченную максимальной нагрузкой на цепь, необходимой для подъема груза наверх.

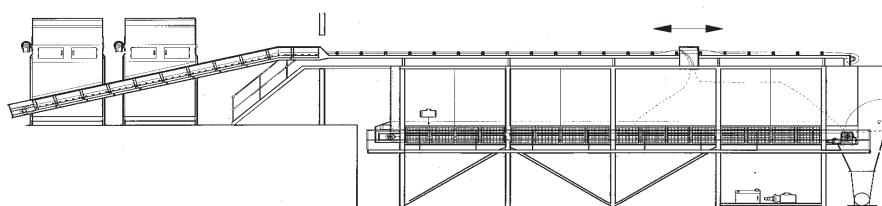

Питатель Samson® с горизонтальным накопительным бункером и подвесным транспортером со скребковым разгрузителем



Ниже проиллюстрировано специальное решение для складирования шлама сточных вод, включая сдвоенный питатель Samson®, каждый из которых снабжен ленточным транспортером, подающим в два расположенных в здании питателя Samson® специальной горизонтальной конструкции для складирования и разгрузки по требованию.



Питатель Samson® с боковой загрузкой принимает клинкер для передачи в существующую транспортную систему

Боковая загрузка и загрузка с проездом над питателем

В местах с ограниченным пространством, на пример при реконструировании предприятий, разгрузка самосвалов по боковой стенке питателя может предложить более компактную схему по сравнению с торцевой разгрузкой.

Боковая разгрузка особенно подходит для случаев где самосвал разгружается непосредственно над приемной секцией питателя, при этом питатель может быть либо углублен под проезжую часть либо установлен на поверхности и самосвалы заезжают над питателем по подъездной рампе. При этом, после разгрузки, самосвал продолжает движение в том же направлении, как показано ниже.



Самосвал проезжает по закрытому люку



Самосвал с отходами никелевого производства



Разгрузка самосвала

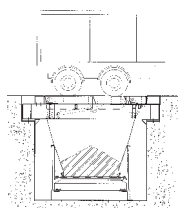

Крутонаклонные стенки
Исключают налипание и образование сводов

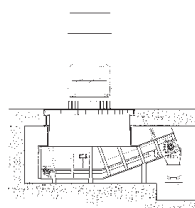

Питатель Samson® под
грузовым люком

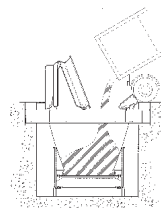

Люк и стояночный упор открываются
автоматически



Два питателя Samson® с боковой разгрузкой подающие цементный клинкер на верхнюю точку кругового склада через ковшевые элеваторы



Разгрузочная установка для вагонов с донной разгрузкой, для приема угля на цементный завод, с питателем Samson® производительностью 80 т/ч

Разгрузка вагонов

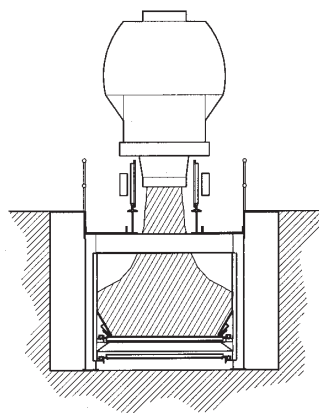

Разгрузка вагонов с помощью питателя Samson® позволяет использовать неглубокие прямки с нормальной глубиной лишь 4 м, что особенно подходит для работы в портах с высоким уровнем грунтовых вод, или там, где строительные работы затруднены скальным грунтом, что ведет к увеличению стоимости земляных работ. При использовании традиционного трапецевидного бункера требуется глубина до 14 м для достижения угла наклона бункера, необходимого для бесперебойной работы с такими материалами, как технический уголь.

При неглубоком бункере до минимума сокращена высота падения материала. Так как полотно питателя Samson® шире, чем стандартный вагон, поток материала из бункера сокращает скорость вытесняемого воздуха, что сокращает пылеобразование.

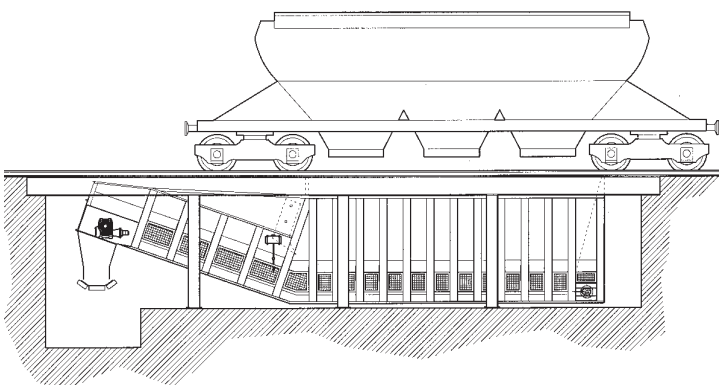

Принцип работы питателя Samson® с широким транспортирующим полотном позволяет сократить земляные работы и увеличить экономичность установки

Конструкция с изогнутым корпусом питателя и приподнятой точкой разгрузки обеспечивает оптимальную передачу на следующий транспортер, который благодаря малой глубине бункера может быть короче, с соответственно меньшим приводом, а, следовательно, тем самым сокращаются как капитальные, так и текущие расходы.



Два питателя Samson® с системой фильтрации пыли интегрированных в мобильный судовой погрузчик позволяют грузить суда по принципу «из самосвала в судно»

Мобильный судопогрузчик и штабелеукладчик со встроенным поверхностным питателем Samson®



Укладчик Stormajor®, с интегрированным питателем Samson® серии 1600 и поворотной стрелой для загрузки барж



Укладчик Stormajor®, совмещает достоинства поверхностного питателя Samson® и поворотной стрелы укладчика, установленных на общем подвижном шасси

Услуги AUMUND

Близость к заказчику вне зависимости от местонахождения

AUMUND не прекращает оказывать услуги после продажи оборудования. Это лишь начало долгосрочного партнёрства. AUMUND предлагает полный спектр услуг: от ввода в эксплуатацию и поставки качественных запчастей и быстроизнашиваемых деталей до индивидуальных программ профилактического технического обслуживания и модернизации оборудования. Ваша выгода состоит в максимальной эффективности оборудования при более низкой стоимости эксплуатации.

Запчасти и быстроизнашиваемые детали

Для всей линейки нашего оборудования доступен полный спектр запчастей со складов в Германии, Гонконге / Китае, Бразилии, США и Саудовской Аравии. Наши специалисты по продуктам незамедлительно реагируют на ваши запросы и обеспечивают поддержку.

Планово-предупредительное обслуживание PREMAS 4.0

Заранее зная о необходимости проведения обслуживания, можно планировать простои и экономить время и деньги, своевременно выполняя ремонт. Ремонт или модернизацию можно надёжно предугадать, выбрав для простоя самое удобное время, максимально снизив затраты.

Переоборудование и модернизация

У вас изношенное оборудование с большим сроком эксплуатации? Или вам нужно повысить его производительность? Или слишком высоки эксплуатационные расходы? Программа модернизации AUMUND «как новое» является экономичным индивидуальным решением по улучшению вашего существующего оборудования за разумную цену.

Монтаж и ввод в эксплуатацию

В наше время присутствие поставщика «на месте» является совершенно необходимым. Поэтому инженеры Группы AUMUND по техническому обслуживанию в процессе эксплуатации действуют на всех континентах и гарантируют срочную и квалифицированную поддержку.



Группа компаний AUMUND охватывает весь мир

Группа AUMUND предлагает эффективные решения по транспортировке и хранению сыпучих материалов. Наши сильные стороны – это технологически продуманное и чрезвычайно надёжное машинное оборудование для обработки всех видов сыпучих материалов, в том числе горячих, абразивных и вязких. Свыше 24 тысяч установок по всему миру подтверждают нашу безупречную репутацию и лидирующее положение на рынке. Группа AUMUND действует в более чем 150 странах на 20 площадках по всему миру и имеет глобальную сеть из почти 100 представительств.

- AUMUND** Holding B.V. / Нидерланды
- AUMUND** Fördererbau GmbH / Германия
- AUMUND** Fördertechnik GmbH / Германия
Филиал / Дубай / ОАЭ
Филиал / Вроцлав / Польша
- AUMUND** S.A.R.L. / Франция
- AUMUND** Corporation / США
- AUMUND** Ltda / Бразилия
- AUMUND** Machinery Technology (Beijing) Co. Ltd / Китай
- AUMUND** Asia (H.K.) Ltd / Гонконг / Китай
Филиал / Джакарта / Индонезия
- AUMUND** Engineering Private Ltd / Индия

- SCHADE** Lagertechnik GmbH / Германия

- SAMSON** Materials Handling Ltd / Великобритания
Филиал / Бристоль / Великобритания

- AUMUND** Group Field Service GmbH / Германия

- TILEMANN** GmbH / Германия

- AUMUND** Logistic GmbH / Германия

Группа AUMUND имеет сервисные центры и склады запчастей в Германии, США, Бразилии, Гонконге / Китае и Саудовской Аравии. Почти 60 назначенных супервайзеров стремятся удовлетворить нужды заказчиков по всему миру, а специализированные группы PREMAS® и PREMAS 4.0 выполняют планово-предупредительное обслуживание, включая инспекции и консультирование.



Штабквартира компании AUMUND в г. Райнберг, Германия



AUMUND Foerdertechnik GmbH
www.aumund.com

